

Træningen

Formålet med træningen er at uddanne børnene og de unge til dygtige sejlere, så de bliver i stand til at sejle en jolle sikkert under alle forhold.

Sejlerne skal opnå et godt kendskab til søen, vejr og vind, søvejsregler og praktisk sejlads.

Til træningen anvendes materiale fortrinsvis fra Dansk Sejlunion. Vi benytter os af sejlunionens diplomskole, et system hvor man kan opnå op til 5 diplomer efter at have erhvervet nogle klart definerede færdigheder. Diplomskolen virker som en motivationsfaktor for sejlerne og giver trænerne et redskab til at vide præcis, hvad hver enkelt har lært.

Vi forsøger at være en breddeorienteret klub, men sejler også kapsejlads da det er sjovt at konkurrere og giver god øvelse. Vi opfordrer også sejlerne til at deltage i sommerlejre og stævner arrangeret af andre klubber og af Dansk Sejlunion.

Først på sæsonen tager alle en tur i svømmehal, hvor sejlerne skal lave kæntringsøvelser mv.

Jollerne

Vi sejler i 3 forskellige jolle-typer:

- Optimist-jolle (én person) til begyndere.
- Tera-jolle (én person) til øvede.
- Feva-jolle (to personer) til øvede og lidt større sejlere.

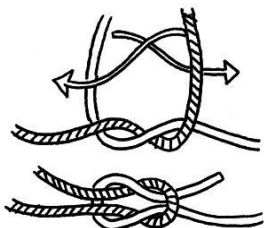

Til forældrene

Det er vigtigt at forældrene er tilstede under træningen. Vi har brug for forældrenes hjælp til brovagt, assistent i følgebådene og i forbindelse med til- og afrigning af jollerne. Det er tungt for et barn at bære rundt på en halv optimistjolle, og lige så tungt for os trænere at flytte 20 joller.

Vi har det for resten også rigtig hyggeligt. Efter sejladsen spiser vi sammen. (Aflyst) Forældrene skiftes til at lave mad. Det er rigtig godt - efter et par timer på vandet - at spise et varmt måltid sammen. **Kom og vær med!**

Medlemskab Fjellebroen Sejlklub

Kontingent for juniorsejlere er kr. 500,00 for en hel sæson inkl. lån af Optimist-, Tera- og Feva-joller. I vil modtage et kontonummer. Der skal betales efter to gange prøve-sejlads.

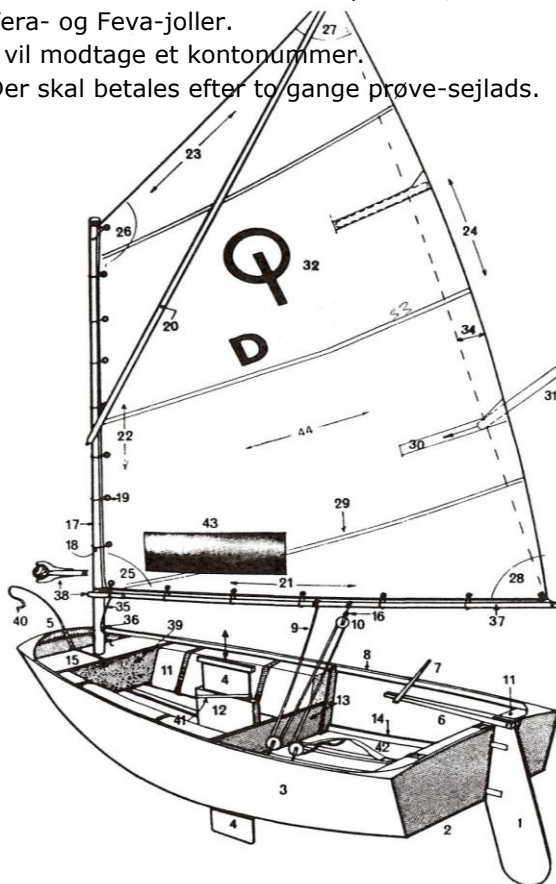

Korshavns tur - lørdag d. 28. august

Familieturen til Korshavn Bro i august, er en gammel tradition i junior afd. I år laver vi det som en endags tur. Sejlerne sejler i jollerne derover og hjem, mens forældre og søskende er med i følgebåde, egne både eller som gaster hos andre. Så bliver der plads til alle. Vi har selv frokost med, hygger, bader og går tur. Vi sejler hjem igen midt på eftermiddagen. Er tilbage i Fjellebroen Havn, sent på eftermiddagen. Der kan vi holde fælles grillaften, som afslutning på en spændene dag.

DET ER SJOVT

SÅ SÆT ALLEREDE NU X I KALENDEREN

Hvad hedder det

Sejlsport har mange udtryk, som ikke er kendt af »landkrabber«. Det er bedst, hvis du så hurtigt som muligt lærer alle disse udtryk. På tegningen overfor er anført numre i stedet for benævnelser, så du bedre kan øve dig i at lære dem.

1 Ror	16 Sjækel	31 Sejlpind
2 Agterspejl	17 Mast	32 Internationalt klassetegn
3 Fribord	18 Bindsel	33 Registreringsnummer
4 Sværd	19 »Pariserling«	
5 Stævn	20 Sprydstage (stævn spejl)	
6 Rorpind	21 Bomlig ell. underlig	34 Sejlets kappe
7 Rorpindforlænger	22 Mastelig ell. forlig	35 Bomnedhal
8 Essing (ræling)	23 Toplig	36 Klampe
9 Skøde	24 Agterlig	37 Bom
10 Blok	25 Halsbarm	38 Bomgaffel
11 Opdriftsmiddel	26 Faldbarm	39 Skot
12 Sværdkiste	27 Sprydbarm	40 Fangline
13 Spant	28 Skødebarm	41 Elastik til indstilling af sværd
14 Knækliste	29 Sejlnåd	42 Fodstrop
15 Tofte	30 Sejllomme	43 Rude
		44 Sejlbane